



HURAKAN

COFFEE GRINDER HURAKAN HKN-MC6, HKN-M6



DEUTSCH	DE	2
EESTI	EE	6
ENGLISH	EN	10
ESPAÑOL	ES	14
FRANÇAIS	FR	18
ITALIANO	IT	22
LATYŠŠKI	LV	26
LIETUVIŠKAS	LT	30
POLSKI	PL	34
РУССКИЙ	RU	38

DE

EINLEITUNG

Sehr geehrte Damen und Herren!

Sie haben ein Profigerät erworben. Bevor Sie die Arbeit damit beginnen, machen Sie sich unbedingt mit dem vorliegenden Handbuch vertraut und bewahren Sie dieses während der gesamten Betriebsdauer des Gerätes auf.

Wir weisen darauf hin, dass Sie durch Einhalten aller Anweisungen des vorliegenden Handbuchs die Betriebsdauer des Gerätes verlängern und Verletzungen des Bedienpersonals vermeiden.

Wir hoffen, dass unsere Empfehlungen Ihnen die Arbeit mit dem Gerät maximal erleichtern.

BESTIMMUNGSGEMÄßE VERWENDUNG

Dieses Gerät ist für die Verwendung in gastronomischen Einrichtungen vorgesehen und wird zur Zerkleinerung von Kaffeebohnen verwendet.

TECHNISCHE DATEN

Modell	HKN-MC6	HKN-M6
Abmessungen, mm	230 x 140 x 430	230 x 140 x 430
Installierte Leistung, kW	0,2	0,2
Stromversorgung	220/50/1	220/50/1
Kapazität des Bohnenbehälters, kg	0,5	0,5
Gehäusematerial	Kunststoff	Kunststoff
Behälter für gemahlene Kaffeebohnen	Ja	Nein
Gewicht, kg	5,5	5,5

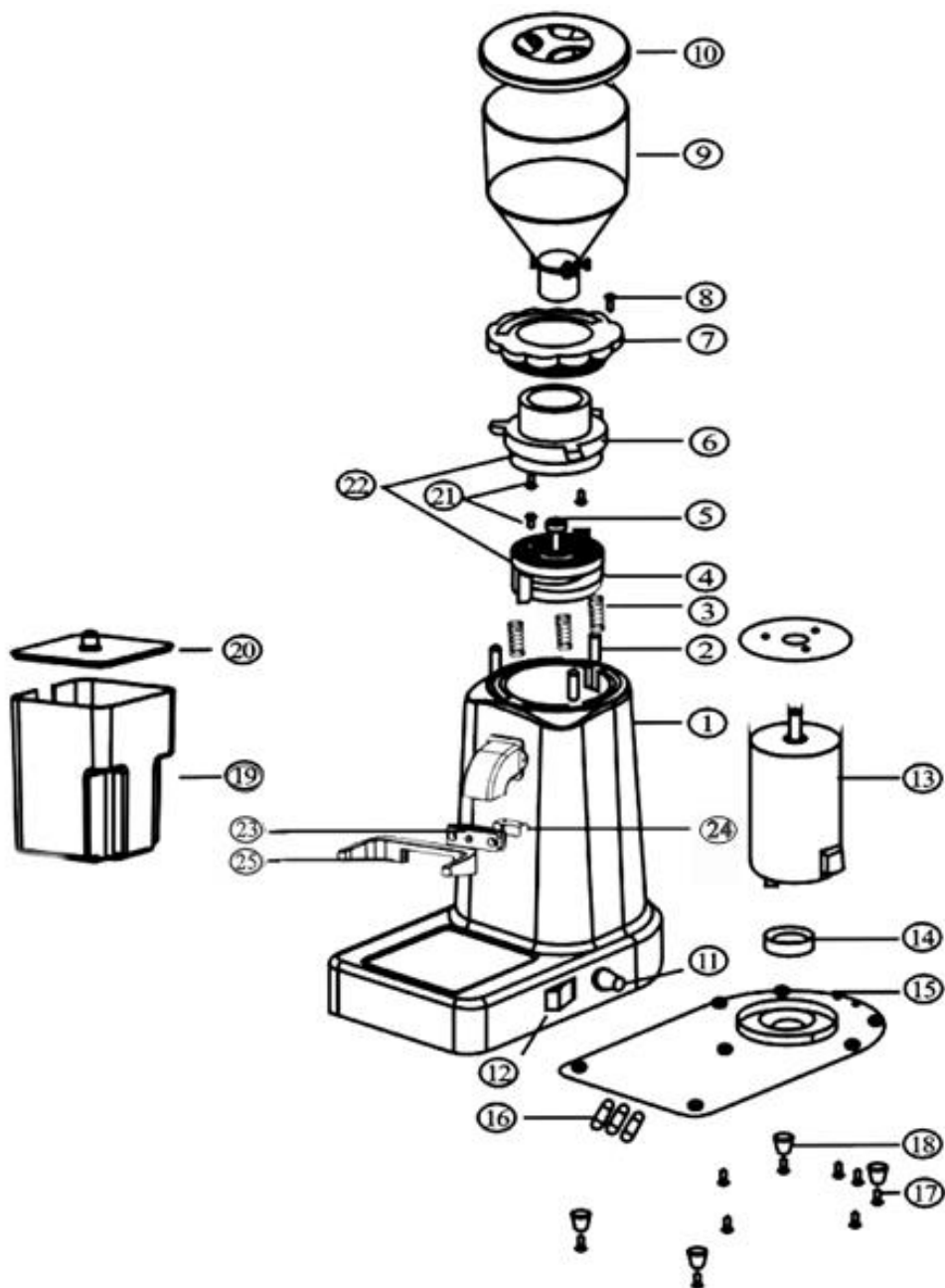

DE

1. Gehäuse
2. Schraube M5
3. Feder
4. Stößel
5. Einstellschraube M6 des Stößels
6. Messerhalter
7. Mahlgradeinstellung
8. Schraube für Mahlgradeinstellung
9. Bohnenbehälter
10. Deckel des Bohnenbehälters
11. Sicherung
12. Ein-/Ausschalttaste
13. Motor
14. Silikonring
15. Bodenplatte
16. Reservesicherungen
17. Schrauben M3 für Befestigung der Bodenplatte
18. Füße
19. Behälter für gemahlene Kaffeebohnen (nur für Modell HKN-MC6)
20. Behälterdeckel (nur für Modell HKN-MC6)
21. Schrauben M4
22. Zahnscheibe
23. Halterung des Mikroschalters
24. Mikroschalter
25. Halterung für Holder (nur für Modell HKN-M6)

VOR DEM ERSTEN GEBRAUCH

1. Packen Sie das Gerät aus und entfernen Sie alle Verpackungsmaterialien.
2. Inspezieren Sie das Gerät auf äußere Schäden.

EINSCHALTEN DES GERÄTES

1. Stellen Sie die Kaffeemühle auf einer stabilen horizontalen Fläche auf. Die Oberfläche muss trocken, sauber sein und dem Gewicht des Gerätes standhalten können.
2. Schließen Sie das Gerät an die Stromversorgung an (stecken Sie den Netzstecker in die Steckdose).
3. Öffnen Sie den Deckel, füllen Sie die Zutaten in den Behälter für die Zerkleinerung und schließen Sie den Deckel.
4. Betätigen Sie den Ein-/Ausschalter [12].

BETRIEB

1. Stellen Sie den Mahlgrad [7] ein. Die Zahl 9 steht für den maximalen Mahlgrad, die Zahl 1 für den minimalen.
2. Ziehen Sie die Schraube der Mahlgradregelung [8] fest. Ist eine Änderung des Mahlgrades erforderlich, dann lösen Sie die Schraube und stellen die Regelung neu ein.
3. Füllen Sie die Kaffeebohnen in den Bohnenbehälter [9].

4. Schließen Sie den Deckel des Bohnenbehälters [10] und setzen Sie den Behälter für gemahlene Kaffeebohnen [19] auf das Unterteil des Gehäuses [1] (nur für das Modell HKN-MC6). Wenn Sie die Kaffeemühle HKN-M6 verwenden, dann bringen Sie den Holder am Halter [25] an und betätigen leicht den Mikroschalter [24] – die Kaffeemühle beginnt mit der Zerkleinerung der Kaffeebohnen.

AUSSCHALTEN DES GERÄTES

1. Betätigen Sie den Ein-/Ausschalter [12].
2. Ziehen Sie den Netzstecker aus der Steckdose.

WARTUNG UND PFLEGE

Trennen Sie vor Beginn jeglicher Wartungsarbeiten das Gerät vom Stromnetz.

Zum Reinigen des Gerätes dürfen keine scheuernden Mittel, Stahlschwämme oder Drahtbürsten, spitzen und scharfen Gegenstände, aggressive chlorhaltige Reinigungsmittel, Benzin, Säuren, Laugen und Lösungsmittel verwendet werden.

Reinigen Sie die herausnehmbaren Geräteelemente nicht in der Spülmaschine.

SICHERHEITSHINWEISE

1. Die Installation des Gerätes und der Anschluss an das Stromnetz darf nur durch qualifiziertes Fachpersonal ausgeführt werden.
2. Zum Anschließen eines einphasigen Gerätes ist ein geerdeter dreiadrigter Stromkreis zu verwenden.
3. Das Gerät sollte auf einer ebenen horizontalen Oberfläche installiert werden. Die Oberfläche muss trocken und sauber sein.
4. Die nicht bestimmungsgemäße Verwendung des Gerätes ist nicht gestattet.
5. Während des Betriebes muss der Deckel der Kaffeemühle geschlossen sein.
6. Lassen Sie das Gerät nicht unbeaufsichtigt eingeschaltet.
7. Es ist strengstens verboten, Wartungsarbeiten durchzuführen, ohne das Gerät von der Stromversorgung zu trennen.
8. Waschen Sie den Motorblock nicht unter einem direktem Wasserstrahl und tauchen Sie diesen nicht in Wasser oder andere Flüssigkeiten.
9. Wenn Störungen auftreten, wenden Sie sich bitte an Ihren Kundendienst.

EE

SISSEJUHATUS

Lugupeetud härrased!

Olete soetanud kutselise seadme. Enne töö alustamist tutvuge tingimata käesoleva Passiga ning hoidke see kogu kasutusaja vältel alles.

Pidage meeles, et täites kõiki käesolevas Passis toodud juhiseid, pikendate seadme tööiga ja väldite teenindava personali vigastusi.

Loodame, et meie soovitusel teevad teie töö seadmetega võimalikult lihtsaks.

OTSTARVE

Antud seade on ette nähtud kohviubade jahvatamiseks ühiskondlikes toitlustusettevõtetes.

TEHNILISED ANDMED

Mudel	HKN-MC6	HKN-M6
Välismõõtmed, mm	230x140x430	230x140x430
Seadistusvõimsus, kW	0,2	0,2
Elektritoite parameetrid	220/50/1	220/50/1
Oapunkri mahutavus, kg	0,5	0,5
Kere materjal	Plast	Plast
Jahvatatud kohvi kogumise mahuti	Jah	Ei
Kaal, kg	5,5	5,5

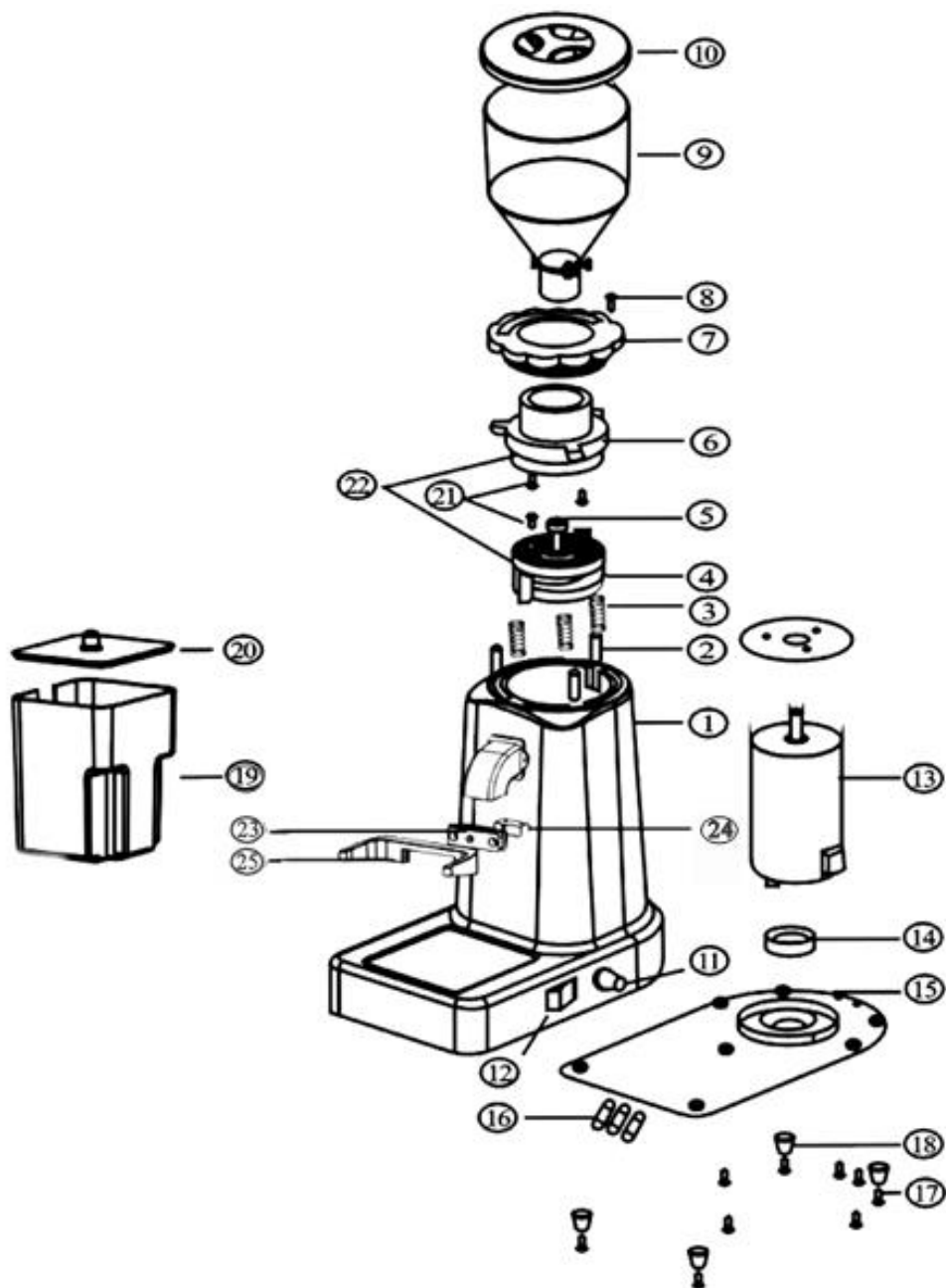

EE

1. Kere
2. Kruvi M5
3. Vedru
4. Tõukur
5. Tõukuri reguleerkruvi M6
6. Noa hoidja
7. Jahvatamise korrastaja
8. Jahvatamise korrastaja kruvi
9. Oapunker
10. Oapunkri kaas
11. Kaitse
12. Sisse-/väljalülitusnupp
13. Mootor
14. Silikoonrõngas
15. Alumine plaat
16. Varukaitsmed
17. Alumise plaadi kinnituskruvid M3
18. Jalad
19. Jahvatatud kohvi kogumise mahuti (üksnes mudelile HKN-MC6)
20. Mahuti kaas (üksnes mudelile HKN-MC6)
21. Kruvid M4
22. Hammastatud ketas
23. Mikrolüliti hoidik
24. Mikrolüliti
25. Hoidiku kinniti (üksnes mudelile HKN-M6)

ENNE ESIMEST SISSELÜLITAMIST

1. Pakkige seade lahti, eemaldage kõik pakkematerjalid.
2. Vaadake seade üle, et sellel ei oleks väliseid vigastusi.

SEADME SISSELÜLITAMINE

1. Asetage kohviveski kindlale rõhtpinnale. Pind peab olema kuiv, puhas ja seadme kaalu välja kannatama.
2. Lülitage toide sisse (ühendage toitejuhtme pistik pistikupessa).
3. Avage kaas, asetage osised jahvatusanumasse ja sulgege tihedalt kaas.
4. Vajutage sisse-/väljalülitusnupu [12].

KASUTAMINE

1. Häälestage jahvatamise korrastaja [7] abil. Number [9] tähistab jahvatamise suurimat määra, [1] – vähimat.
2. Keerake kinni jahvatamise korrastaja kruvi [8]. Kui teil on vaja jahvatamise määra muuta, vabastage kruvi ja häälestage korrastaja uuesti.
3. Laadige kohvioad oapunkrisse [9].
4. Sulgege punkri kaas [10] ja asetage jahvatatud kohvi kogumise mahuti [19] kere alusele [1] (üksnes mudelile HKN-MC6). Kasutades kohviveskit HKN-M6, asetage

hoidik kinnitisse [25] ja vajutage kergelt mikrolülitit [24] – kohviveski hakkab kohviube jahvatama.

SEADME VÄLJALÜLITAMINE

1. Vajutage sisse-/väljalülitusnuppu [12].
2. Tõmmake toitejuhtme pistik pistikupesast välja.

HOOLDUS JA PUHASTUS

Enne mistahes hooldustööde teostamist tuleb toide välja lülitada.

Seadme puhastamiseks ei tohi kasutada abrasiivseid materjale, metallsvamme ja harju, teravad ja lõikeriistu, agressiivseid kloori sisaldavaid vahendeid, bensiini, happeid, leeliseid ja lahusteid.

Ei tohi pesta seadme demonteerivaid sõlmi nõudepesumasinas.

OHUTUSTEHNIKA

1. Seadet võivad paigaldada ja elektrivõrguga ühendada üksnes kutseoskustega asjatundjad.
2. Ühefaasilise seadme ühendamist tuleb kasutada kolmejuhilist maandusega süsteemi.
3. Seade tuleb paigaldada siledale rõhtpinnale. Pind peab olema kuiv ja puhas.
4. Seadme mittesihotstarbeline kasutamine ei ole lubatud.
5. Töötamise ajal peab kohviveski kaas olema suletud.
6. Sisselülitatud seadet ei ole lubatud jätta järelvalveta.
7. Keelatud on teostada toiteallikast lahti ühendamata seadmete hooldustöid.
8. Mootoriplokki ei tohi pesta voolava vee all ega kasta seda vette või muusse vedelikku.
9. Mistahes rikete korral tuleb pöörduda hooldusasjatundjate poole.

INTRODUCTION

Dear All,

You have purchased a piece of professional equipment. Prior to commencing operation, you should read and understand this Certificate and keep it throughout service life of the equipment.

Please keep in mind that observance of the instructions in this Certificate extends the service life of the equipment and prevents injury of operating personnel.

We hope our recommendations will facilitate operation of the equipment to the fullest.

APPLICATION

This equipment is intended for public catering facilities, it shall be used to grind coffee beans.

TECHNICAL SPECIFICATIONS

Model	HKN-MC6	HKN-M6
Overall dimensions, mm	230x140x430	230x140x430
Generating capacity, kW	0.2	0.2
Power mains parameters	220/50/1	220/50/1
Bean hopper capacity, kg	0.5	0.5
Case material	Plastic	Plastic
Ground coffee chute	Yes	No
Weight, kg	5.5	5.5

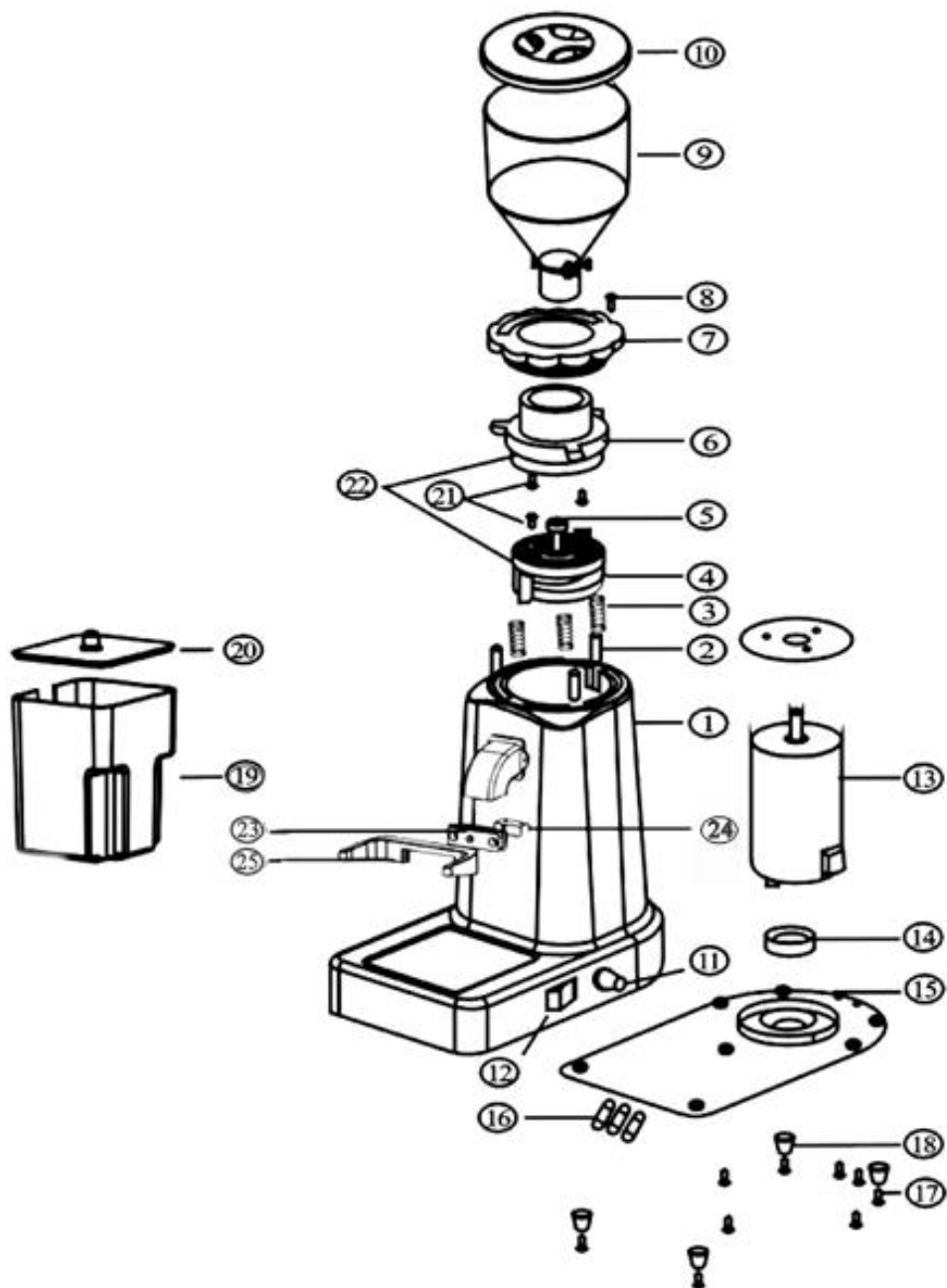

EN

1. Case
2. Screw M5
3. Spring
4. Pusher
5. M6 pusher adjusting screw
6. Blade holder
7. Grinding adjuster
8. Grinding adjuster screw
9. Bean hopper
10. Bean hopper cover
11. Fuse
12. ON/OFF button
13. Motor
14. Silicon ring
15. Lower plate
16. Spare fuses
17. Lower plate fastening screws, M3
18. Legs
19. Ground coffee chute (only for HKN-MC6 model)
20. Chute cover (only for HKN-MC6 model)
21. M4 screws
22. Toothed disc
23. Microswitch holder
24. Microswitch
25. Holder bracket (only for HKN-M6 model)

PRIOR TO FIRST START

1. Unpack the equipment, remove all the packaging materials.
2. Check the equipment for any external damage.

SWITCHING THE EQUIPMENT ON

1. Install the coffee grinder on a stable horizontal surface. The surface shall be dry, clean and able to withstand the equipment weight.
2. Turn on the power (put the male connector into the female socket).
3. Open the cover, put the ingredients into the grinder tank and close the cover tightly.
4. Press the ON/OFF button [12].

OPERATION

1. Adjust the grinding adjuster [7]. Number [9] means the maximal grinding and number [1] means minimal grinding.
2. Tighten the grinding adjuster screw [8]. To change the grinding fineness, loose the screw and readjust the adjuster.
3. Load coffee beans into the hopper [9].
4. Close the hopper cover [10] and put the ground coffee chute [19] onto the base [1] (only for HKN-MC6 model). In case you use the coffee grinder HKN-M6, put the

holder in the bracket [25] and slightly push the microswitch [24] — the coffee grinder shall start grinding coffee beans.

EQUIPMENT SHUTDOWN

1. Press the ON/OFF button [12].
2. Unplug the power cable.

MAINTENANCE AND CARE

Turn off the power before any maintenance.

Do not clean the equipment using any abrasive materials, metallic sponges and brushes, pricking and cutting items, aggressive chlorine-containing cleaning agents, gasoline, acids, alkalies and solvents.

Do not wash detachable equipment assemblies in a dishwasher.

SAFETY

1. Equipment shall be installed and connected to the power mains by skilled professionals only.
2. Use a three-wire circuit with grounding to connect mono-phase equipment.
3. The equipment shall be installed on a flat horizontal surface. The surface shall be dry and clean.
4. The equipment shall not be used for any purposes other than intended.
5. During operation, the coffee grinder cover shall be closed.
6. The energized equipment shall not be left unattended.
7. Maintenance of energized equipment is prohibited.
8. The motor unit may not be washed under a direct water jet or immersed into water or any other liquid.
9. In case of any failure, service professionals shall be contacted.

INTRODUCCIÓN

Estimado cliente:

Acaba de adquirir un equipo profesional. Antes de operarlo, asegúrese de leer esta Ficha Técnica y consérvela durante todo el periodo de vida útil del equipo.

Recuerde que al seguir las instrucciones de esta Ficha Técnica estará prolongando la vida útil del equipo y se evitarán lesiones al personal de mantenimiento.

Esperamos que nuestras recomendaciones faciliten la operación del equipo.

DESIGNACIÓN

Este equipo está destinado a ser utilizado en establecimientos de alimentación pública y se utiliza para moler granos de café.

ESPECIFICACIONES TÉCNICAS

Modelo	HKN-MC6	HKN-M6
Dimensiones exteriores, mm	230x140x430	230x140x430
Potencia de instalación, kW	0,2	0,2
Parámetros de la red eléctrica	220/50/1	220/50/1
Capacidad del contenedor de granos, kg	0,5	0,5
Material de la carcasa	Plástico	Plástico
Contenedor para recoger el café molido	Sí	No
Peso, kg	5,5	5,5

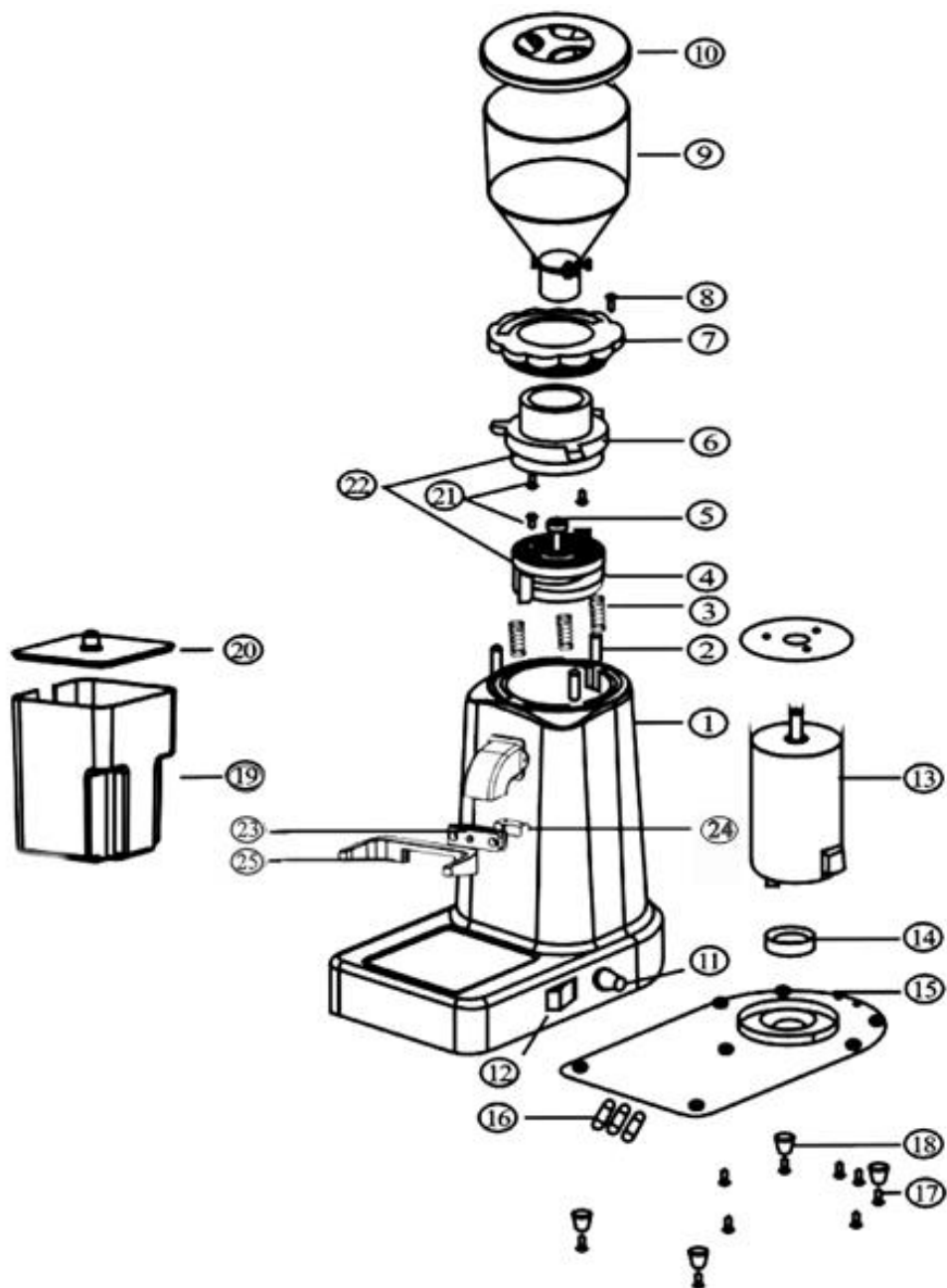

- ES
1. Carcasa
 2. Tornillo M5
 3. Muelle
 4. Empujador
 5. Tornillo de ajuste M6 del empujador
 6. Portacuchillas
 7. Regulador de molienda
 8. Tornillo del regulador de molienda
 9. Contenedor de granos
 10. Tapa del contenedor de granos
 11. Fusible
 12. Botón de encendido/apagado
 13. Motor
 14. Anillo de silicona
 15. Placa inferior
 16. Fusibles de repuesto
 17. Tornillos M3 para la fijación de la placa inferior
 18. Patas
 19. Contenedor para recoger el café molido (solo para el modelo HKN-MC6)
 20. Tapa del contenedor (solo para el modelo HKN-MC6)
 21. Tornillos M4
 22. Disco dentado
 23. Soporte del microinterruptor
 24. Microinterruptor
 25. Soporte del portapaquetes (sólo para el modelo HKN-M6)

ANTES DE ENCENDER EL EQUIPO POR PRIMERA VEZ

1. Desempaque el equipo, retire todo el material de embalaje.
2. Revise el equipo en busca de daños externos.

ENCENDIDO DEL EQUIPO

1. Instale el molinillo sobre una superficie horizontal estable. La superficie debe estar seca, limpia y debe soportar el peso del equipo.
2. Encienda la alimentación eléctrica (coloque el enchufe del cable de alimentación en el tomacorriente).
3. Abra la tapa, coloque los ingredientes en el contenedor de molienda y ciérrelo bien.
4. Pulse el botón de encendido/apagado [12].

OPERACIÓN

1. Ajuste el regulador de molienda [7]. La cifra [9] significa el grado máximo de molienda, [1] - el mínimo.
2. Apriete el tornillo del regulador de molienda [8]. Si necesita cambiar el grado de molienda, afloje el tornillo y vuelva a ajustar el regulador.
3. Cargue los granos de café en el contenedor de granos [9].

4. Cierre la tapa del contenedor [10] y coloque el contenedor para recoger el café molido [19] en la base de la carcasa [1] (solo para el modelo HKN-MC6). Si utiliza un molinillo de café HKN-M6, coloque el soporte de portapaquetes [25] y presione ligeramente el microinterruptor [24], el molinillo comenzará a moler los granos de café.

APAGADO DEL EQUIPO

1. Pulse el botón de encendido/apagado [12].
2. Desenchufe el cable de alimentación del tomacorriente.

MANTENIMIENTO Y CUIDADO

Antes de llevar a cabo cualquier trabajo de mantenimiento, se debe desconectar el equipo de la red eléctrica.

Para limpiar el equipo no se permite el uso de materiales abrasivos, esponjas y escobillas metálicas, objetos punzantes y cortantes, agentes de limpieza agresivos con contenido de cloro, gasolina, ácidos, álcalis ni solventes.

No se permite lavar las unidades desmontables en el lavavajillas.

TÉCNICA DE SEGURIDAD

1. El equipo debe ser instalado y conectado a la red eléctrica solo por personal cualificado.
2. Para conectar el equipo monofásico se debe usar el esquema de tres cables con conexión a tierra.
3. El equipo debe instalarse sobre una superficie plana horizontal. La superficie debe estar limpia y seca.
4. No se permite el uso del equipo para fines que no sean los previstos.
5. Durante el funcionamiento, la tapa del molinillo de café debe estar cerrada.
6. No se permite dejar el equipo encendido sin supervisión.
7. No se permite realizar trabajos de mantenimiento del equipo sin desconectarlo antes de la red eléctrica.
8. No se permite lavar el equipo en agua corriente o sumergirlo en agua u otro líquido.
9. En el caso de cualquier mal funcionamiento, diríjese a los especialistas del servicio de asistencia.

INTRODUCTION

Chers Mesdames et Messieurs !

Vous avez acheté un équipement professionnel. Avant de commencer à travailler avec cet équipement, veuillez vous familiariser avec ce manuel et conservez-le pendant toute la durée d'utilisation.

Rappelez-vous qu'en suivant toutes les instructions données dans le présent manuel, vous prolongerez la durée d'utilisation de l'équipement et éviterez des blessures au personnel de service.

Nous espérons que nos recommandations faciliteront au maximum votre travail avec l'équipement.

USAGE

Cet équipement est destiné à être utilisé dans des établissements de restauration collective et est employé pour le broyage des grains de café.

CARACTÉRISTIQUES TECHNIQUES

Modèle :	HKN-MC6	HKN-M6
Dimensions extérieures, mm	230x140x430	230x140x430
Puissance prévue, kW	0,2	0,2
Paramètres du réseau électrique	220/50/1	220/50/1
Contenance de la trémie à grains, kg	0,5	0,5
Matériau du corps	Plastique	Plastique
Conteneur de collecte du café moulu	Oui	Non
Poids, kg	5,5	5,5

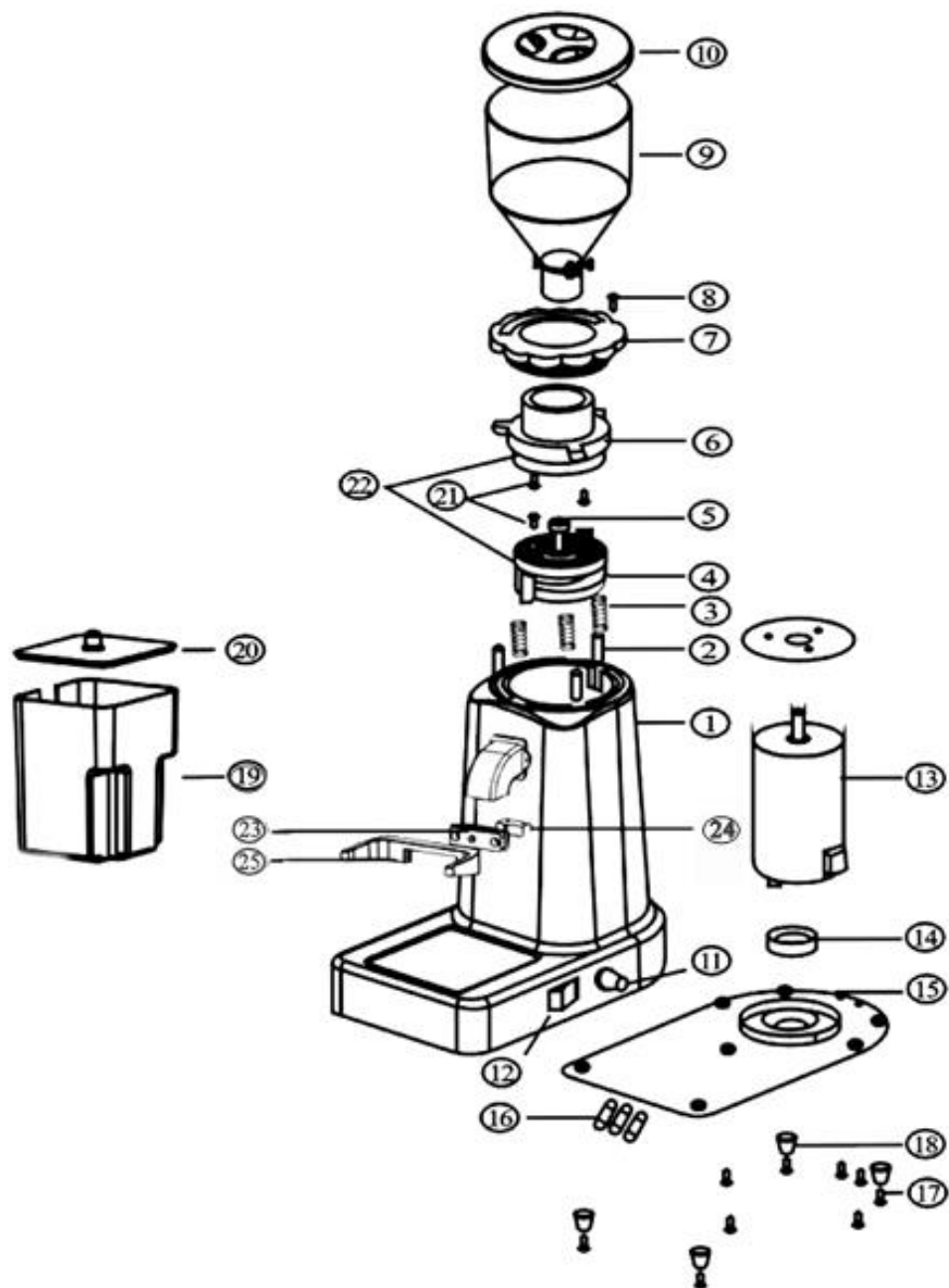

FR

1. Corps
2. Vis M5
3. Ressort
4. Poussoir
5. Vis de réglage du poussoir M6
6. Porte-couteau
7. Régulateur de mouture
8. Vis du régulateur de mouture
9. Trémie à grain
10. Couvercle de la trémie à grains
11. Fusible
12. Bouton marche/arrêt
13. Moteur
14. Anneau de silicone
15. Plaque inférieure
16. Fusibles de rechange
17. Vis M3 de fixation de la plaque inférieure
18. Pieds
19. Conteneur de collecte du café moulu (pour le modèle HKN-MC6 uniquement)
20. Couvercle du conteneur (pour le modèle HKN-MC6 uniquement)
21. Vis M4
22. Roue dentée
23. Support de micro-commutateur
24. Micro-commutateur
25. Support de fixateur (pour le modèle HKN-M6 uniquement)

AVANT LE PREMIER DÉMARRAGE

1. Déballez l'équipement, enlevez tous les matériaux d'emballage.
2. Inspectez l'équipement pour détecter des dommages externes.

DÉMARRAGE DE L'ÉQUIPEMENT

1. Installez le moulin à café sur une surface horizontale et stable. La surface doit être sèche, propre et capable de supporter le poids de l'équipement.
2. Branchez l'alimentation (insérez la fiche de courant dans la prise électrique).
3. Ouvrez le couvercle, placez les ingrédients dans le réservoir de broyage et fermez le couvercle hermétiquement.
4. Appuyez sur le bouton marche / arrêt [12].

UTILISATION

1. Ajustez le régulateur de mouture [7]. Le chiffre [9] désigne le niveau maximal de mouture, le chiffre [1] – le niveau minimal.
2. Serrez la vis de réglage de mouture [8]. Si vous souhaitez modifier le degré de mouture, desserrez la vis et réglez à nouveau le régulateur.
3. Mettez les grains de café dans la trémie à grains [9].

4. Fermez le couvercle de la trémie [10] et placez le conteneur de collecte du café moulu [19] sur la base du boîtier [1] (pour le modèle HKN-MC6 uniquement). Si vous utilisez un moulin à café HKN-M6, placez le support sur le fixateur [25] et appuyez légèrement sur le micro-interrupteur [24] – le moulin à café commencera à broyer les grains de café.

ARRÊT DE L'ÉQUIPEMENT

1. Appuyez sur le bouton marche / arrêt [12].
2. Retirez la fiche de courant de la prise électrique.

ENTRETIEN ET MAINTENANCE

Avant de commencer des travaux d'entretien, il est nécessaire de débrancher l'alimentation.

Il est interdit d'utiliser des matériaux abrasifs, des éponges métalliques et des brosses, des objets perçant et coupant, des nettoyeurs agressifs contenant du chlore, de l'essence, des acides, des alcalis et des solvants pour nettoyer l'équipement.

Il est interdit de laver l'équipement amovible dans un lave-vaisselle.

TECHNIQUE DE SÉCURITÉ

1. L'installation de l'équipement et le branchement au réseau électrique doivent être effectués uniquement par des spécialistes qualifiés.
2. Un circuit à trois fils avec une mise à la terre doit être utilisé pour connecter un équipement monophasé.
3. L'équipement doit être installé sur une surface horizontale et plane. La surface doit être propre et sèche.
4. Il est interdit d'utiliser l'équipement d'une façon inappropriée.
5. Pendant le fonctionnement, le couvercle du moulin à café doit être fermé.
6. Ne laissez pas l'appareil allumé sans surveillance.
7. Il est interdit d'entretenir l'équipement sans le débrancher du réseau électrique.
8. Il est interdit de laver le boîtier moteur sous un jet d'eau direct et l'immerger dans l'eau ou un autre liquide.
9. En cas des pannes, vous devez vous adresser à des spécialistes du service de maintenance.

INTRODUZIONE

Gentili Clienti,

Avete acquistato un apparecchio professionale. Prima di iniziare a utilizzarlo, assicuratevi di leggere questa scheda tecnica e di conservarla per tutta la durata del suo impiego.

Ricordate che seguendo tutte le istruzioni fornite in questa scheda tecnica, prolungherete la durata dell'apparecchio ed eviterete infortuni al personale di manutenzione.

Ci auguriamo che i nostri consigli vi facilitino l'uso dell'apparecchio.

IMPIEGO

Questo apparecchio è destinato all'uso negli esercizi pubblici e viene utilizzato per macinare il caffè.

CARATTERISTICHE TECNICHE

Modello	HKN-MC6	HKN-M6
Dimensioni d'ingombro, mm	230x140x430	230x140x430
Potenza installata, kW	0,2	0,2
Parametri della rete elettrica	220/50/1	220/50/1
Capacità contenitore chicchi caffè, kg	0,5	0,5
Materiale del corpo	Plastica	Plastica
Contenitore per la raccolta del caffè macinato	Sì	No
Peso, Kg	5,5	5,5

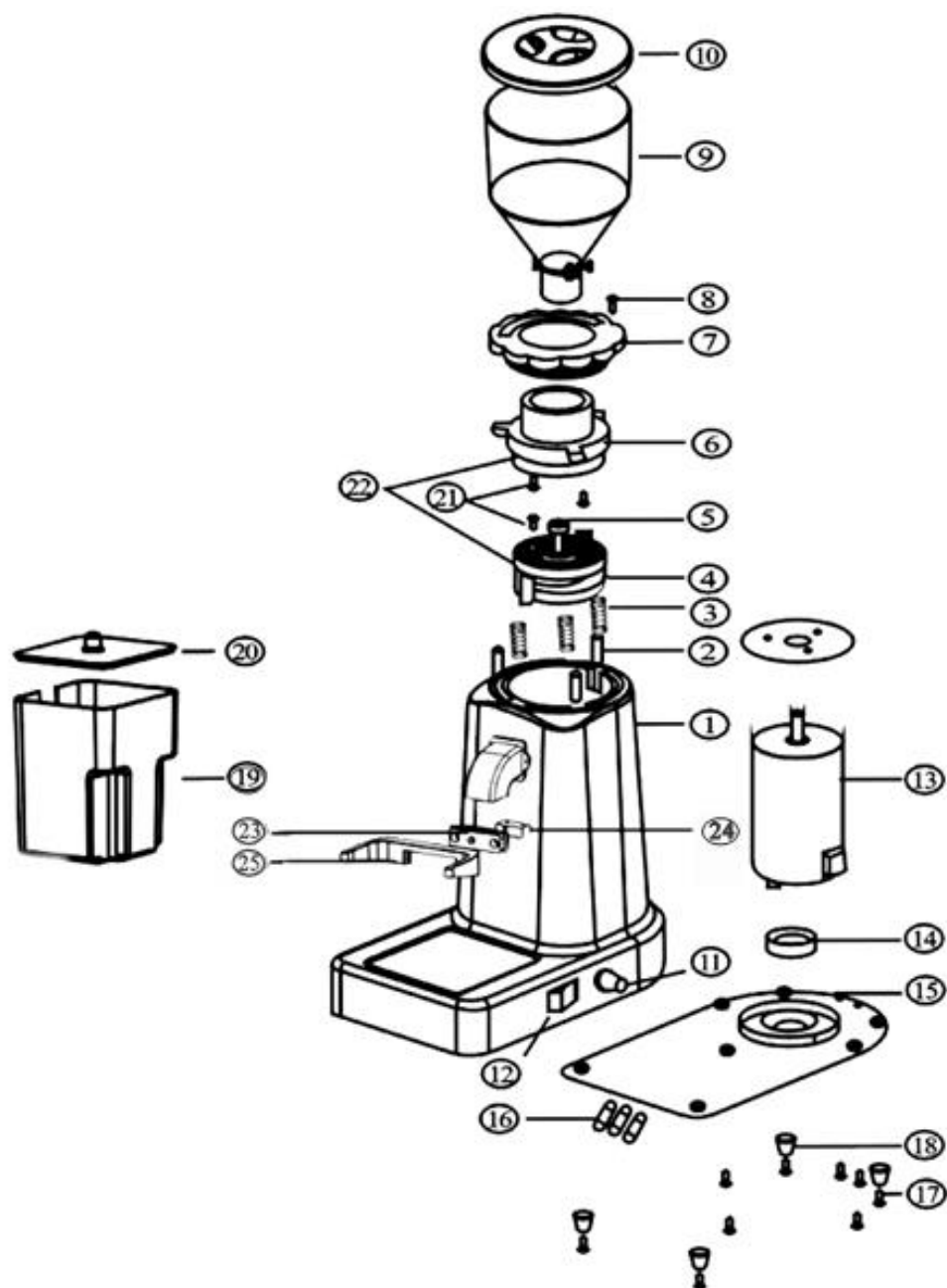

IT

1. Corpo
2. Vite M5
3. Molla
4. Spintore
5. Vite di regolazione M6 dello spintore
6. Supporto della lama
7. Regolatore della macinatura
8. Vite del regolatore della macinatura
9. Contenitore chicchi caffè
10. Coperchio del contenitore chicchi caffè
11. Fusibile
12. Pulsante On/Off
13. Motore
14. O-ring in silicone
15. Piastra inferiore
16. Fusibili di scorta
17. Viti M3 di fissaggio della piastra inferiore
18. Piedi
19. Contenitore di raccolta del caffè macinato (solo per il modello HKN-MC6)
20. Coperchio del contenitore (solo per il modello HKN-MC6)
21. Viti M4
22. Disco dentato
23. Supporto del microinterruttore
24. Microinterruttore
25. Supporto del holder (solo per il modello HKN-MC6)

PRIMA DI INIZIARE

1. Disimballare l'apparecchio, rimuovere tutti i materiali di imballaggio.
2. Ispezionare l'apparecchio per eventuali danni esterni.

ACCENSIONE DELL'APPARECCHIO

1. Posizionare il macinacaffè su una superficie orizzontale stabile. La superficie deve essere asciutta, pulita e in grado di sopportare il peso dell'apparecchio.
2. Accendere l'alimentazione (inserire il cavo di alimentazione nella presa di corrente).
3. Aprire il coperchio, posizionare gli ingredienti nel contenitore per la macinatura e chiudere bene il coperchio.
4. Premere il pulsante ON/OFF [12].

UTILIZZO

1. Impostare il regolatore della macinatura [7]. Il numero [9] significa il massimo grado di macinatura, [1] – il grado minimo.
2. Avvitare la vite del regolatore di macinatura [8]. Se è necessario modificare il grado di macinatura, allentare la vite e regolare nuovamente il regolatore.
3. Caricare i chicchi di caffè nel contenitore [9].

4. Chiudere il coperchio del contenitore [10] e posizionare il contenitore per la raccolta del caffè macinato [19] sulla base del macinacaffè [1] (solo per il modello HKN-MC6). Se si utilizza un macinacaffè HKN-M6, posizionare il holder sul supporto [25] e premere leggermente il microinterruttore [24] - il macinacaffè inizierà a macinare i chicchi di caffè.

SPEGNIMENTO DELL'APPARECCHIO

1. Premere il pulsante ON/OFF [12].
2. Scollegare il cavo di alimentazione dalla presa.

MANUTENZIONE E PULIZIA

Prima di svolgere qualsiasi attività di manutenzione si consiglia di staccare l'apparecchio dalla presa della corrente.

Non è consentito usare materiali abrasivi, spugne metalliche e spazzole, oggetti perforanti e taglienti, detergenti aggressivi contenenti cloro, benzina, acidi, alcali e solventi per pulire l'apparecchio.

Non è consentito lavare gli elementi dell'apparecchio nella lavastoviglie.

PRESCRIZIONI DI SICUREZZA

1. L'installazione dell'apparecchio e il collegamento alla rete di alimentazione devono essere eseguiti solo da specialisti qualificati.
2. Per collegare apparecchiature monofase è necessario utilizzare un circuito a tre fili con collegamento a terra.
3. L'apparecchio deve essere posizionato su una superficie piana orizzontale. La superficie deve essere asciutta e pulita.
4. Non è consentito l'uso dell'apparecchio per scopi diversi da quelli previsti.
5. Durante il funzionamento il coperchio del macinacaffè deve essere chiuso.
6. Non lasciare l'apparecchio acceso senza controllo.
7. È vietato eseguire la manutenzione dell'apparecchio senza scollegare l'alimentazione.
8. Non è consentito lavare il blocco motore sotto il getto d'acqua diretto o immergerlo in acqua o in altro liquido.
9. In caso di malfunzionamenti, contattare il rappresentante dell'assistenza.

LV

IEVADS

Cienītais pircēj!

Jūs iegādājāties profesionālo iekārtu. Pirms tās ekspluatācijas uzsākšanas noteikti iepazīstieties ar šīs pases saturu un saglabājiet to visu ekspluatācijas laiku.

Atcerieties, ka, izpildot visus šajā pasē sniegtos norādījumus, jūs pagarināsiet iekārtas ekspluatācijas laiku un nepieļausiet traumu rašanos apkalpojošajam personālam.

Mēs ceram, ka mūsu ieteikumi maksimāli atvieglos iekārtas ekspluatāciju.

PAREDZĒTAIS LIETOJUMS

Šī iekārta ir paredzēta izmantošanai sabiedriskās ēdināšanas uzņēmumos un tiek izmantota kafijas pupiņu smalcināšanai.

TEHNISKIE RAKSTURLIELUMI

Modelis	HKN-MC6	HKN-M6
Gabarītmēri, mm	230x140x430	230x140x430
Nominālā jauda, kW	0,2	0,2
Elektrotīkla parametri	220/50/1	220/50/1
Pupiņu tvertnes tilpums, kg	0,5	0,5
Korpusa materiāls	Plastmasa	Plastmasa
Maltās kafijas savākšanas konteiners	Jā	Nē
Masa, kg	5,5	5,5

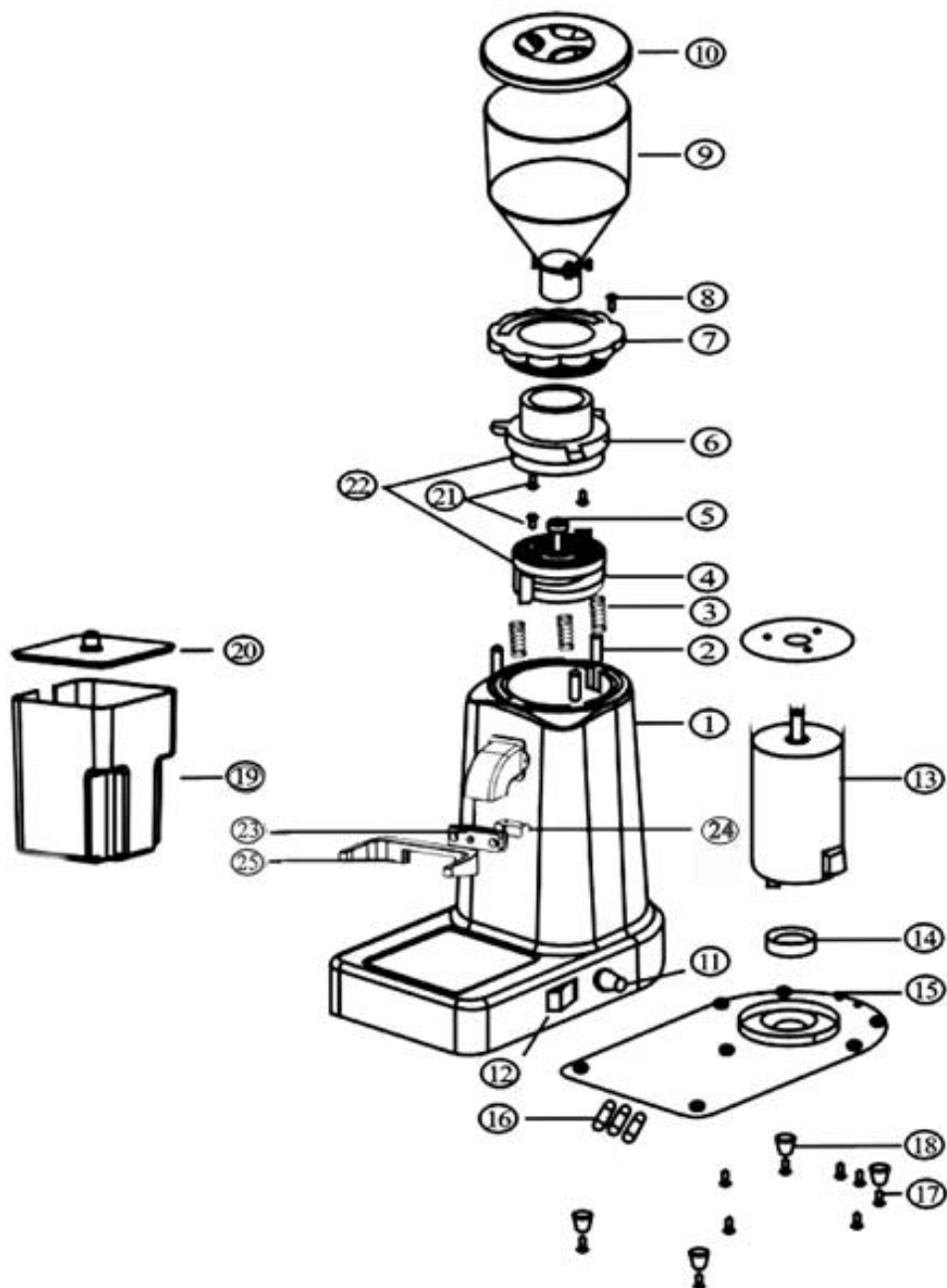

LV

1. Korpuss
2. Skrūve M5
3. Atspere
4. Bīdītājs
5. Bīdītāja regulēšanas skrūve M6
6. Naža turētājs
7. Maluma regulators
8. Maluma regulatora skrūve
9. Pupiņu tvertne
10. Pupiņu tvertnes vāciņš
11. Drošinātājs
12. Ieslēgšanas/izslēgšanas poga
13. Motors
14. Silikona gredzens
15. Apakšējā plāksne
16. Rezerves drošinātāji
17. Skrūves M3 apakšējās plāksnes stiprināšanai
18. Kājiņas
19. Konteiners maltās kafijas savākšanai (tikai modelim HKN-MC6)
20. Konteineru vāciņš (tikai modelim HKN-MC6)
21. Skrūves M4
22. Zobu disks
23. Mikroslēdža turētājs
24. Mikroslēdzis
25. Turētāja fiksators (tikai modelim HKN-M6)

PIRMS PIRMĀS IESLĒGŠANAS REIZES

1. Izsaiņojiet iekārtu, aizvāciet visus iepakojuma materiālus.
2. Apskatiet iekārtu, lai atklātu iespējamus bojājumus.

IEKĀRTAS IESLĒGŠANA

1. Uzstādiet kafijas dzirnaviņas uz stabilas, horizontālas virsmas. Virsmai jābūt sausai, tīrai un jāiztur iekārtas svars.
2. Ieslēdziet barošanu (ievietojiet barošanas vada kontaktdakšu kontaktrozetē).
3. Atveriet vāciņu, ievietojiet sastāvdaļas smalcināšanas tvertnē un cieši aizveriet vāciņu.
4. Nospiediet ieslēgšanas/izslēgšanas pogu [12].

EKSPLUATĀCIJA

1. Iestatiet maluma regulatoru [7]. Cipars [9] nozīmē maksimālo maluma pakāpi, [1] — minimālo.
2. Ieskrūvējiet maluma regulatora skrūvi [8]. Ja būs nepieciešams mainīt maluma pakāpi, atlaidiet skrūvi un vēlreiz iestatiet regulatoru.
3. Kafijas pupiņas ieberiet pupiņu tvertnē [9].
4. Aizveriet tvertnes vāciņu [10] un maltās kafijas savākšanas konteineru [19] uzlieciet uz korpusa pamatnes [1] (tikai modelim HKN-MC6). Ja izmantojat kafijas dzirnaviņas

HKN-M6, uzstādiet turētāju fiksatorā [25] un viegli piespiediet mikroslēdzi [24] — kafijas dzirnaviņas sāks smalcināt kafijas pupiņas.

IEKĀRTAS IZSLĒGŠANA

1. Nospiediet ieslēgšanas/izslēgšanas pogu [12].
2. Izņemiet barošanas vada kontaktdakšu no kontaktrozetes.

APKALPOŠANA UN APKOPE

Pirms jebkuru darbu veikšanas ir jāatslēdz barošanas padeve.

Iekārtas tīrīšanai nav atļauts izmantot abrazīvos materiālus, metāla sūkļus un birstes, durošus un griezošus priekšmetus, agresīvus, hloru saturošus tīrīšanas līdzekļus, benzīnu, skābes, sārmus un šķīdinātājus.

Noņemamos iekārtas mezglus nav atļauts mazgāt trauku mazgājamajā mašīnā.

DROŠĪBAS TEHNIKA

1. Iekārtas uzstādīšanu un pievienošanu elektrotīklam drīkst veikt vienīgi kvalificēti speciālisti.
2. Iekārtas, kas darbojas no vienas fāzes, pieslēgšanai jāizmanto trīs izvadu shēma ar zemējumu.
3. Iekārta jāuzstāda uz līdzenas, horizontālas virsmas. Virmai jābūt sausai un tīrai.
4. Iekārtu drīkst izmantot tikai tam paredzētajam mērķim.
5. Darbības laikā kafijas dzirnaviņu vāciņam jābūt aizvērtam.
6. Ieslēgtu iekārtu nav atļauts atstāt bez uzraudzības.
7. Aizliegts veikt iekārtas apkopes darbus, ja nav atslēgta barošana.
8. Motora bloku nav atļauts mazgāt ar tiešu ūdens strūklu vai iegremdēt ūdenī vai citā šķīdumā.
9. Jebkādu defektu gadījumā jāsazinās ar servisa dienesta speciālistiem.

LT

ĮVADAS

Gerbiami ponai!

Jūs įsigijote profesionalią įrangą. Prieš pradėdami ją eksploatuoti, būtinai perskaitykite šią instrukciją ir saugokite ją visą eksploatavimo laiką.

Atminkite, kad, laikydamiesi visų šioje instrukcijoje patektų nurodymu, jūs prailginsite įrangos tarnavimo laiką ir išvengsite aptarnaujančių darbuotojų sužalojimo.

Mes tikimės, kad mūsų rekomendacijos maksimaliai palengvins darbą su įrenginiu.

PASKIRTIS

Šis aparatas skirtas naudoti visuomeninio maitinimo įstaigose malti kavos pupeles.

TECHNINĖS CHARAKTERISTIKOS

Modelis	HKN-MC6	HKN-M6
Gabaritiniai matmenys, mm	230x140x430	230x140x430
Energijos sąnaudos, kW	0,2	0,2
Elektros tinklo parametrai	220/50/1	220/50/1
Kavos pupelių talpos dydis, kg	0,5	0,5
Korpuso medžiaga	Plastmasė	Plastmasė
Indas maltai kavai	Yra	Nėra
Masė, kg	5,5	5,5

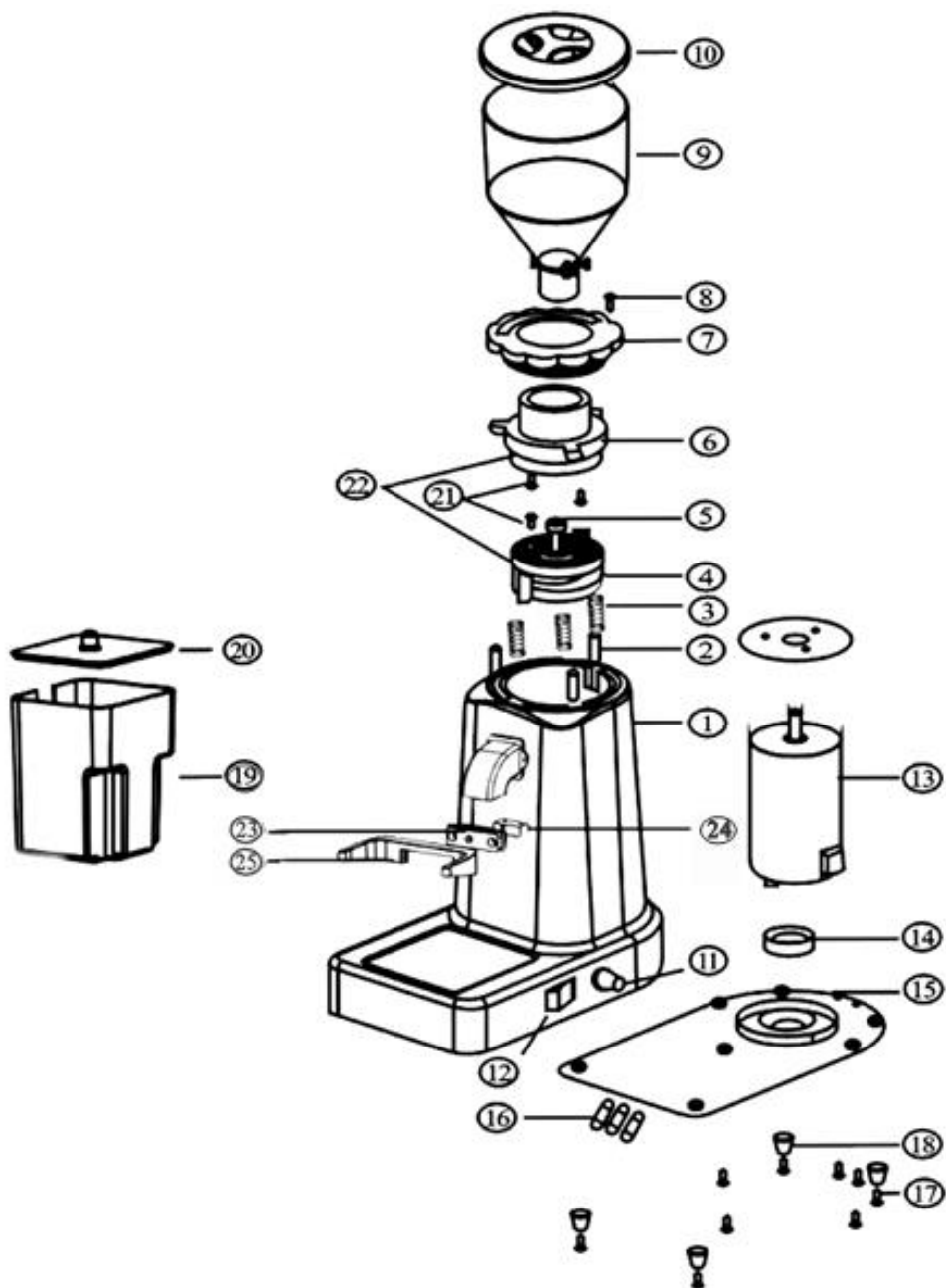

LT

1. Korpusas
2. Varžtas M5
3. Spyruoklė
4. Grūstuvus
5. Grūstuvo reguliavimo varžtas M6
6. Peilio laikiklis
7. Malimo reguliatorius
8. Malimo reguliatoriaus varžtas
9. Kavos pupelių talpa
10. Kavos pupelių talpos dangtis
11. Saugiklis
12. Įjungimo/išjungimo mygtukas
13. Variklis
14. Silikoninis žiedas
15. Apatinė plokštė
16. Atsarginiai saugikliai
17. Apatinės plokštės tvirtinimo varžtai M3
18. Kojelės
19. Konteineris maltai kavai (tik modelyje HKN-MC6)
20. Konteinerio dangtis (tik modelyje HKN-MC6)
21. Varžtai M4
22. Krumplinis diskas
23. Mikrojungiklio laikiklis
24. Mikrojungiklis
25. Ragelio laikiklis (tik modelyje HKN-M6)

PRIEŠ NAUDODAMIESI PIRMA KARTĄ

1. Išpakuokite aparatą, pašalinkite visas pakavimo medžiagas.
2. Įsitikinkite, kad aparatas nėra pažeistas iš išorės.

KAIP ĮJUNGTI ĮRANGĄ

1. Pastatykite kavamalę ant stabilaus horizontalaus paviršiaus. Paviršius turi būti sausas ir švarus, taip pat turi išlaikyti aparato svorį.
2. Prijunkite prietaisą prie elektros tinklo (įdėkite elektros tinklo laido kištuką į elektros tinklo lizdą).
3. Atidarykite dangtį, sudėkite į malimo indą ingredientus ir sandariai uždarykite dangtį.
4. Spustelėkite įjungimo/išjungimo mygtuką [12].

NAUDOJIMAS

1. Nustatykite malimo reguliatorių [7]. Skaičius [9] reiškia didžiausią malimo laipsnį, [1] – mažiausią.
2. Užsukite malimo reguliatoriaus varžtą [8]. Jei norėsite sumalti kavą smulkiau, atpalaiduokite varžtą ir iš naujo nustatykite reguliatorių.
3. Įdėkite kavos pupeles į joms skirtą bunkerį [9].

4. Uždarykite bunkerio dangtį [10] ir padėkite konteinerį maltai kavai [19] ant korpuso pagrindo [1] (tik modelyje HKN-MC6) Jei Jūs naudojate kavamalę HKN-M6, įtaisykite ragelį ant laikiklio [25] ir švelniau nuspauskite mikrojungiklį [24] - kavamalė pradės malti kavos pupeles.

KAIP IŠJUNGTI ĮRANGĄ

1. Spustelėkite įjungimo/išjungimo mygtuką [12].
2. Ištraukite elektros tinklo laido kištuką iš lizdo.

APTARNAVIMAS IR PRIEŽIŪRA

Prieš atliekant bet kokius priežiūros darbus būtina išjungti prietaisą iš elektros tinklo.

Aparato valymui draudžiama naudoti braižančias medžiagas, metalines kempines ir šepetčius, duriamuosius ir pjaunamuosius daiktus, agresyvias valymo priemones su chloru, benzina, rūgštis, šarmus ir tirpiklius.

Nuimamas aparato detales draudžiama plauti indaplovėje.

SAUGUMO TECHNIKA

1. Prietaiso montavimą ir jo pajungimą prie elektros tinklo turi atlikti tik kvalifikuoti specialistai.
2. Vienfaziiai įrenginiai prijungiami pagal trijų laidų schemą su žžeminimu.
3. Aparatą reikia pastatyti ant lygaus horizontalaus paviršiaus. Paviršius turi būti sausas ir švarus.
4. Draudžiama naudoti aparatą ne pagal paskirtį.
5. Darbo metų kavamalės dangtis turi būti uždarytas.
6. Draudžiama palikti veikiančią prietaisą be priežiūros.
7. Draudžiama atlikti prietaiso priežiūros darbus neišjungus jį iš elektros tinklo.
8. Draudžiama plauti variklio bloką tiesiogiai vandens srove arba mirkyti jį vandenyje arba kitą skystį.
9. Bet kokių prietaiso gedimų atveju būtina kreiptis į serviso tarnybų specialistus.

PL

WSTĘP

Szanowny Użytkowniku!

Nabyłeś profesjonalne urządzenie. Zanim zaczniesz korzystanie z niego, zapoznaj się z niniejszą Instrukcją i przechowuj ją przez cały okres eksploatacji.

Pamiętaj, że postępując zgodnie z zaleceniami, zawartymi w tej Instrukcji, przedłużysz żywotność urządzenia i unikniesz obrażeń osób, które się nim posługują.

Mamy nadzieję, że nasze zalecenia ułatwią korzystanie z urządzenia.

PRZEZNACZENIE

Niniejsze urządzenie jest przeznaczone do użytku w gastronomii i służy do mielenia ziaren kawy.

PARAMETRY TECHNICZNE

Model	HKN-MC6	HKN-M6
Wymiary zewnętrzne, mm	230x140x430	230x140x430
Zainstalowana moc, kW	0,2	0,2
Parametry sieci elektrycznej	220/50/1	220/50/1
Pojemność zbiornika na ziarna, kg	0,5	0,5
Materiał obudowy	Tworzywo sztuczne	Tworzywo sztuczne
Pojemnik na kawę mieloną	Tak	Nie
Waga, kg	5,5	5,5

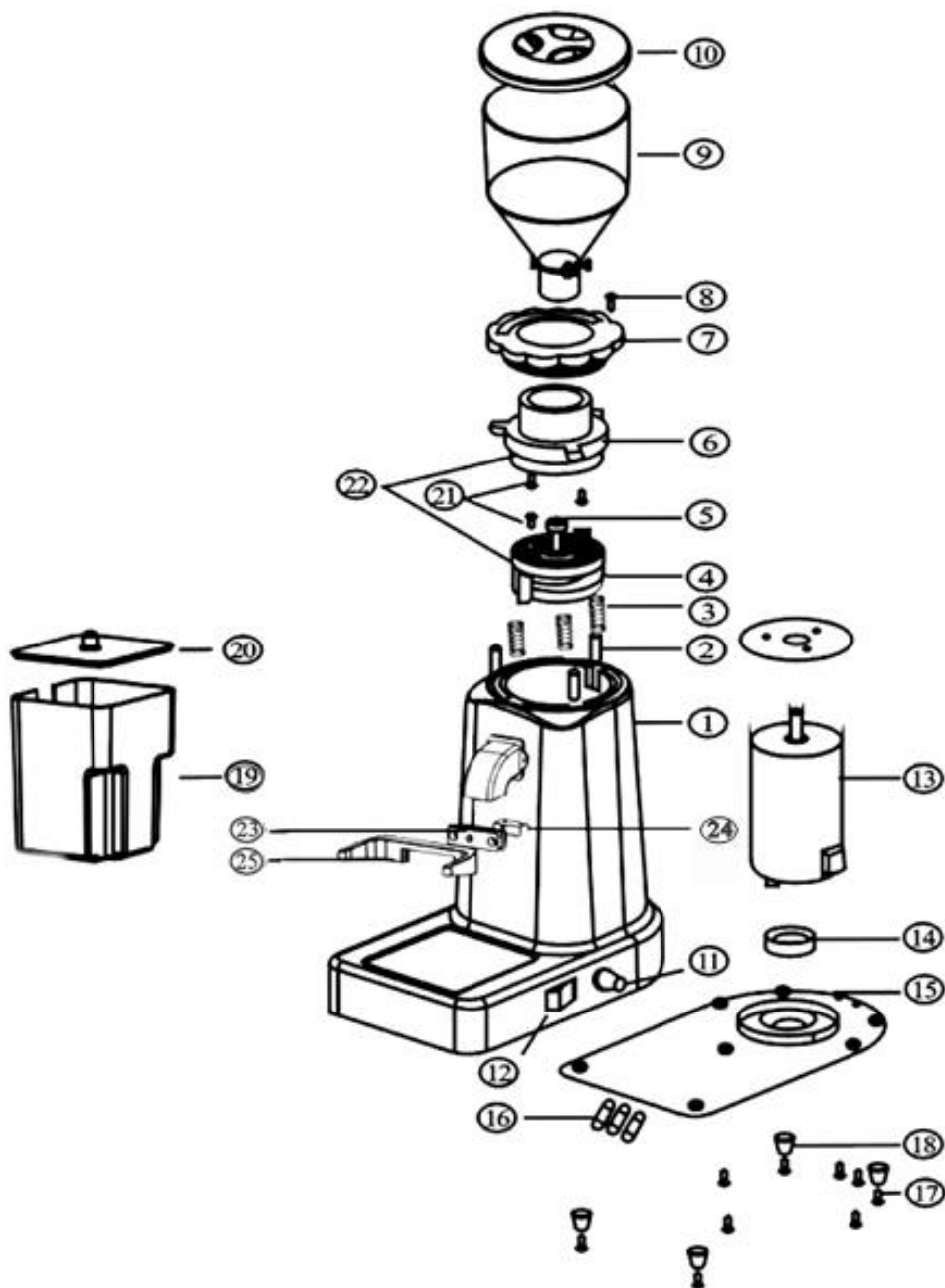

PL

1. Obudowa
2. Śruba M5
3. Sprężyna
4. Popychacz
5. Śruba regulacyjna M6 popychacza
6. Uchwyt noża
7. Regulator grubości mielenia
8. Śruba regulatora grubości mielenia
9. Zbiornik dla ziaren
10. Pokrywa zbiornika dla ziaren
11. Bezpiecznik
12. Przycisk włączania/wyłączania
13. Silnik
14. Pierścień silikonowy
15. Dolna płyta
16. Zapasowe bezpieczniki
17. Śruby M3 mocujące dolną płytę
18. Nóżki
19. Pojemnik na kawę mieloną (tylko dla modelu HKN-MC6)
20. Pokrywa pojemnika (tylko dla modelu HKN-MC6)
21. Śruby M4
22. Koło zębate
23. Uchwyt mikroprzełącznika
24. Mikroprzełącznik
25. Uchwyt trzymadła (tylko dla modelu HKN-M6)

PRZED PIERWSZYM URUCHOMIENIEM

1. Rozpakuj sprzęt, usuń wszystkie materiały opakowaniowe.
2. Sprawdź urządzenie pod kątem uszkodzeń zewnętrznych.

PODŁĄCZENIE URZĄDZENIA

1. Umieść młynek na stabilnej, poziomej powierzchni. Powierzchnia musi być sucha, czysta i wytrzymać ciężar urządzenia.
2. Włącz zasilanie (podłącz przewód zasilający do gniazdka elektrycznego).
3. Otwórz pokrywę, umieść składniki w zbiorniku do mielenia i szczelnie zamknij pokrywę.
4. Naciśnij przycisk włączania/wyłączania [12].

UŻYTKOWANIE

1. Ustaw regulator grubości mielenia [7]. Cyfra [9] oznacza maksymalną grubość mielenia, [1] - minimalną.
2. Dokręć śrubę regulatora grubości mielenia [8]. Jeśli chcesz zmienić grubość mielenia, poluzuj śrubę i ponownie nastaw regulator.
3. Wsyp ziarna kawy do zbiornika na ziarna [9].
4. Zamknij pokrywę zbiornika [10] i umieść pojemnik do zbierania zmielonej kawy [19] u podstawy obudowy [1] (tylko dla modelu HKN-MC6). Jeśli używasz młynka do kawy HKN-

M6, umieść trzymadło na uchwycie [25] i lekko naciśnij mikroprzełącznik [24] - młynek zacznie mielić ziarna kawy.

WYŁĄCZANIE URZĄDZENIA

1. Naciśnij przycisk włączania/wyłączania [12].
2. Wciągnij wtyczkę przewodu zasilającego z gniazdka.

KONSERWACJA

Odłącz urządzenie od zasilania przed wykonaniem jakichkolwiek prac konserwacyjnych.

Nie wolno stosować do czyszczenia urządzenia materiałów ściernych, metalowych gąbek i szczotek, przedmiotów ostrych i tnących, agresywnych środków czyszczących zawierających chlor, benzyny, kwasów, zasad i rozpuszczalników.

Nie wolno myć w zmywarce zdejmowalne elementy urządzenia.

BEZPIECZEŃSTWO PRACY

1. Instalacja urządzenia i podłączenie do sieci elektrycznej powinny być wykonywane wyłącznie przez uprawnionych specjalistów.
2. Do podłączenia urządzeń jednofazowych należy zastosować obwód trójprzewodowy z uziemieniem.
3. Urządzenie musi być zainstalowane na równej poziomej powierzchni. Powierzchnia musi być sucha i czysta.
4. Nie jest dopuszczalne wykorzystanie urządzenia niezgodnie z przeznaczeniem.
5. W trakcie pracy urządzenia pokrywa młynka do kawy musi być zamknięta.
6. Nie wolno pozostawiać włączonego urządzenia bez nadzoru.
7. Zabrania się wykonywania prac konserwacyjnych na urządzeniu bez odłączenia zasilania.
8. Nie wolno myć bloku silnikowego pod bezpośrednim strumieniem wody ani zanurzać go w wodzie lub innym płynie.
9. W razie wystąpienia jakichkolwiek usterek należy skontaktować się ze specjalistami służb serwisowych.

RU

ВВЕДЕНИЕ

Уважаемые Господа!

Вы приобрели профессиональное оборудование. Прежде чем Вы приступите к работе с ним, обязательно ознакомьтесь с настоящим Паспортом и сохраняйте его в течение всего срока эксплуатации.

Помните, что, выполняя все указания, изложенные в настоящем Паспорте, Вы тем самым продлите срок эксплуатации оборудования и избежите травм обслуживающего персонала.

Мы надеемся, что наши рекомендации максимально облегчат Вам работу с оборудованием.

НАЗНАЧЕНИЕ

Данное оборудование предназначено для использования на предприятиях общественного питания и применяется для измельчения кофейных зерен.

ТЕХНИЧЕСКИЕ ХАРАКТЕРИСТИКИ

Модель	HKN-МС6	HKN-М6
Габаритные размеры, мм	230x140x430	230x140x430
Установочная мощность, кВт	0,2	0,2
Параметры электросети	220/50/1	220/50/1
Емкость бункера для зерен, кг	0,5	0,5
Материал корпуса	Пластмасса	Пластмасса
Контейнер для сбора молотого кофе	Да	Нет
Масса, кг	5,5	5,5

ОСНОВНЫЕ УЗЛЫ И ЭЛЕМЕНТЫ КОСТРУКЦИИ

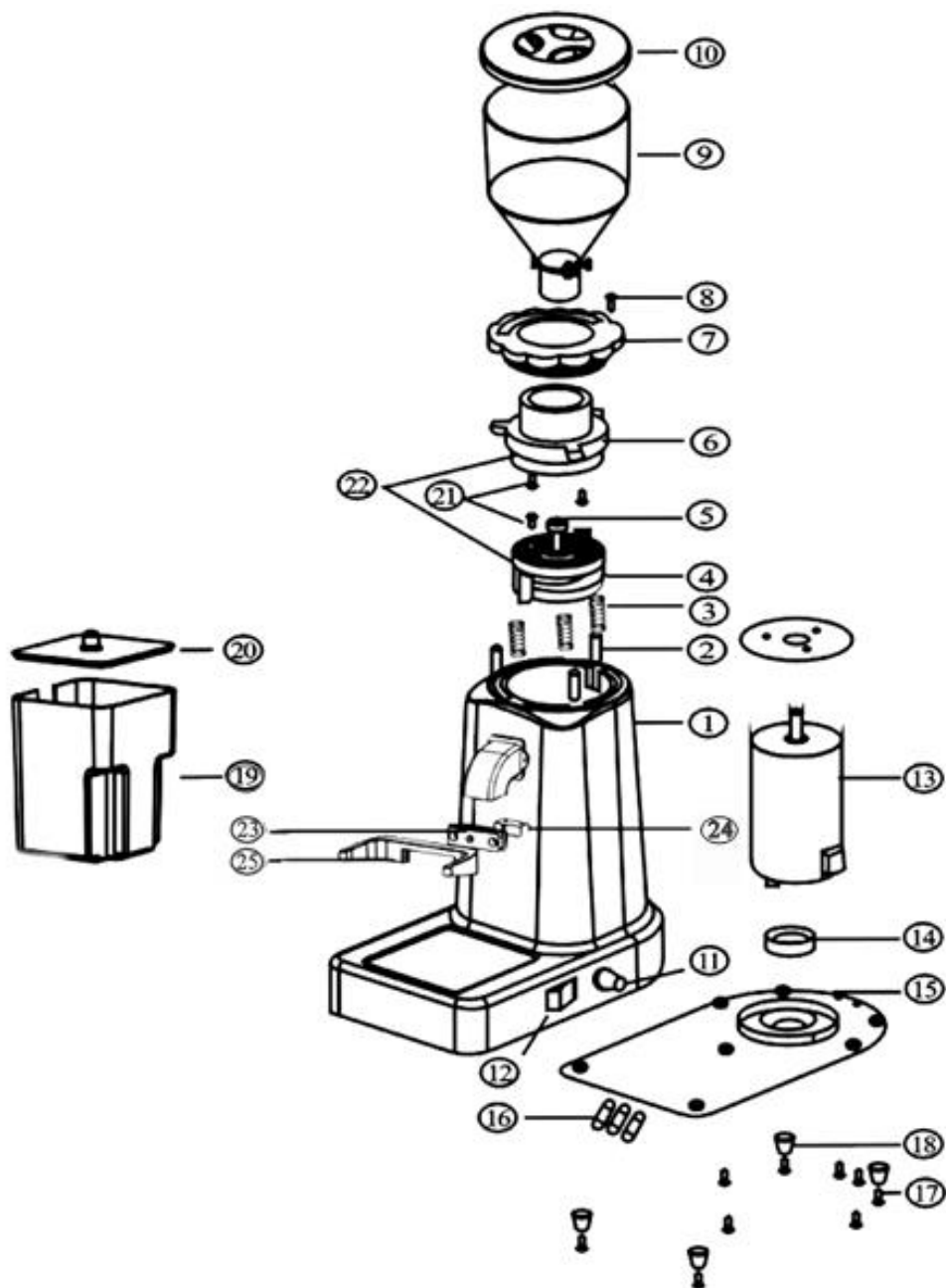

RU

1. Корпус
2. Винт М5
3. Пружина
4. Толкатель
5. Регулировочный винт М6 толкателя
6. Держатель ножа
7. Регулятор помола
8. Винт регулятора помола
9. Бункер для зерен
10. Крышка бункера для зерен
11. Предохранитель
12. Кнопка включения/выключения
13. Двигатель
14. Силиконовое кольцо
15. Нижняя пластина
16. Запасные предохранители
17. Винты М3 крепления нижней пластины
18. Ножи
19. Контейнер для сбора молотого кофе (только для модели НКН-МС6)
20. Крышка контейнера (только для модели НКН-МС6)
21. Винты М4
22. Зубчатый диск
23. Держатель микропереключателя
24. Микропереключатель
25. Держатель холдера (только для модели НКН-М6)

ПЕРЕД ПЕРВЫМ ВКЛЮЧЕНИЕМ

1. Распакуйте оборудование, удалите все упаковочные материалы.
2. Осмотрите оборудование на предмет внешних повреждений.

ВКЛЮЧЕНИЕ ОБОРУДОВАНИЯ

1. Установите кофемолку на устойчивую горизонтальную поверхность. Поверхность должна быть сухой, чистой и выдерживать вес оборудования.
2. Включите электропитание (вставьте вилку сетевого шнура в розетку).
3. Откройте крышку, поместите ингредиенты в емкость для измельчения и плотно закройте крышку.
4. Нажмите на кнопку включения/выключения [12].

ЭКСПЛУАТАЦИЯ

1. Настройте регулятор помола [7]. Цифра [9] означает максимальную степень помола, [1] – минимальную.
2. Завинтите винт регулятора помола [8]. Если понадобится изменить степень помола, ослабьте винт и настройте регулятор заново.
3. Загрузите зерна кофе в бункер для зерен [9].

4. Закройте крышку бункера [10] и поставьте контейнер для сбора молотого кофе [19] на основание корпуса [1] (только для модели HKN-МС6). Если вы используете кофемолку HKN-М6, установите холдер на держатель [25] и слегка нажмите на микропереключатель [24] – кофемолка начнет измельчать кофейные зерна.

ВЫКЛЮЧЕНИЕ ОБОРУДОВАНИЯ

1. Нажмите на кнопку включения/выключения [12].
2. Выньте вилку сетевого шнура из розетки.

ОБСЛУЖИВАНИЕ И УХОД

Перед выполнением любых работ по обслуживанию необходимо отключить электропитание.

Не допускается использовать для очистки оборудования абразивные материалы, металлические губки и щетки, колющие и режущие предметы, агрессивные хлорсодержащие чистящие средства, бензин, кислоты, щелочи и растворители.

Не допускается мыть съемные узлы оборудования в посудомоечной машине.

ТЕХНИКА БЕЗОПАСНОСТИ

1. Установка оборудования и подключение к электросети должна осуществляться только квалифицированными специалистами.
2. Для подключения однофазного оборудования должна использоваться трехпроводная схема с заземлением.
3. Оборудование должно быть установлено на ровной горизонтальной поверхности. Поверхность должна быть сухой и чистой.
4. Использование оборудования не по назначению не допускается.
5. В процессе работы крышка кофемолки должна быть закрыта.
6. Не допускается оставлять включенное оборудование без присмотра.
7. Запрещается проводить работы по обслуживанию оборудования, не отключив электропитание.
8. Не допускается мыть моторный блок под прямой струей воды или погружать его в воду или иную жидкость.
9. При возникновении любых неисправностей следует обращаться к специалистам службы сервиса.